

Instalación con garras / Anchor installation / Fixation par pattes de scellement / Instalação com garras

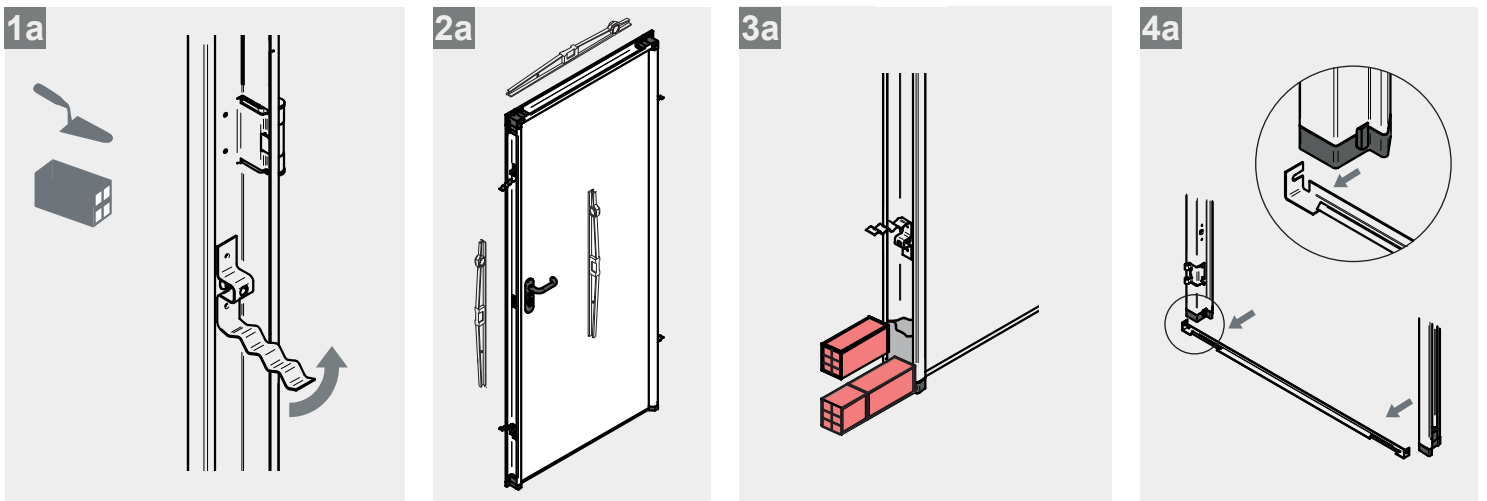

Instalación con tornillos / Screw installation / Fixation par vissage / Instalação com parafusos

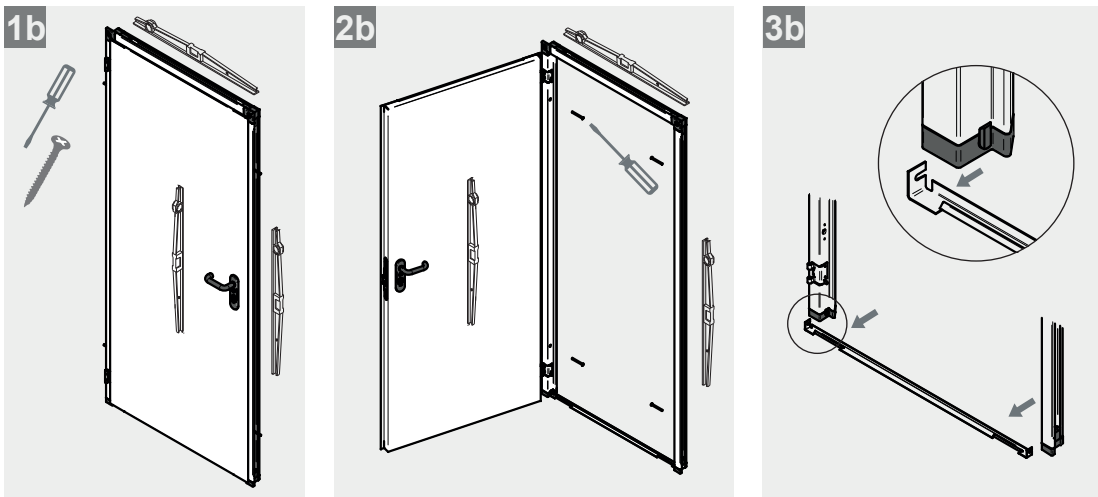

INSTRUCCIONES PUERTA
MULTIUSOS SMART
MULTIPURPOSE SMART
DOOR INSTRUCTIONS
NOTICE DE POSE PORTE
MODÈLE SMART
INSTRUÇÕES PORTA
MULTIUSO SMART



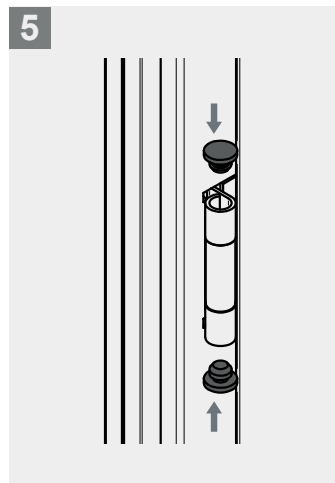
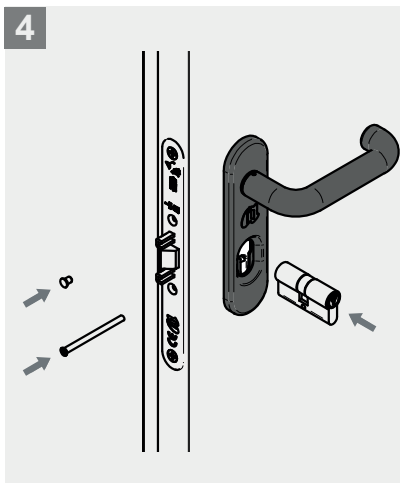
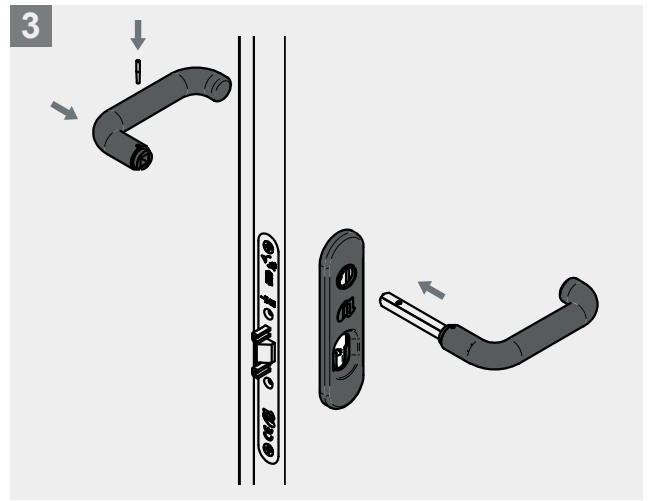
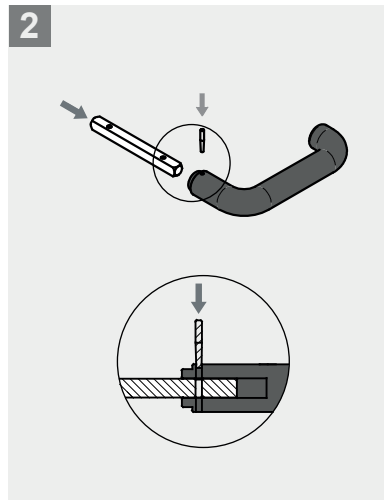
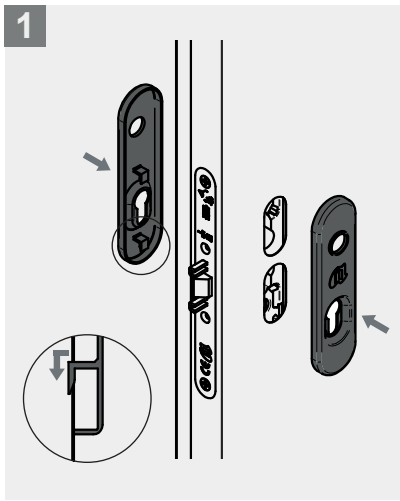

Mantenimiento / Maintenance / Maintenance / Manutenção

ES Andreu Barberá S.L. recomienda realizar el mantenimiento al menos cada 15.000 aperturas o una vez al año. Mantener lubricados el resbalón, la palanca de la cerradura y las bisagras.

ENG Andreu Barberá S.L. recommends to carry out maintenance at least every 15.000 openings or once a year. Keep latch, lock lever and hinges lubricated.

FR Andreu Barberá, S.L. recommande de réaliser la maintenance du bloc-porte toutes les 15000 ouvertures ou au moins une fois par an. Pour optimiser le bon fonctionnement de la serrure, contrôler la lubrification des pènes ainsi que les paumelles.

PT Andreu Barberá S.L. recomenda realizar manutenção ao menos cada 15.000 ciclos de aberturas ou uma vez por ano. Manter lubrificadas a fechadura e dobradiças.

Instalación / Installation / Installation / Instalação

ES Almacenar en un lugar protegido de los agentes atmosféricos. Antes de instalarse, si se ven sometidas a la lluvia o nieve, retirar el embalaje y colocar en posición vertical para su secado. Si sospecha que el producto puede ser defectuoso, no instalar ni usar. Comunicarlo inmediatamente a Andreu Barberá S.L.

El acero galvanizado es muy resistente a la corrosión, excelente para condiciones ambientales normales. Su comportamiento empeora en recintos cerrados sin ventilación, con temperaturas altas o elevada humedad. No usar morteros que contengan yeso o derivados del mismo. Ataca de forma muy agresiva al acero y acelera su corrosión.

ENG Store in a place protected from atmospheric agents. Before installation, if exposed to rain or snow conditions, remove the packaging and place in a upright position for drying. If you suspect that the product may be defective, do not use or install. Immediately notify Andreu Barberá S.L. and leave at its disposal.

Galvanized steel is highly resistant to corrosion, excellent under normal environmental conditions. Its behaviour worsens in unventilated enclosed space, with elevated temperatures or high humidity. Do not use mortars containing gypsum or its derivatives. It attacks steel very aggressively and accelerates its corrosion.

FR De préférence stocker les portes dans un endroit à l'abri. Avant de poser la porte, vérifier si elle a été en contact avec la pluie ou la neige, dans ce cas enlever l'emballage et placer la porte en position verticale pour la sécher. S'il est remarqué un défaut sur le produit, il est demandé de ne pas installer le bloc-porte et de le laisser à disposition et de nous en informer.

L'acier galvanisé est un matériel très résistant à la corrosion, excellent pour un environnement normal. Éviter son utilisation dans des endroits humides, sans ventilation et à des températures extrêmes. Veiller à ne pas utiliser de mortier à base de plâtre ou tout autre matière dérivée. Le plâtre contient des agents corrosifs qui attaquent agressivement l'acier, accélérant l'oxydation de celui-ci.

PT O produto deve ser armazenado num lugar protegido dos agentes atmosféricos. Antes da instalação, caso tenha sido exposto à chuva ou neve, remover a embalagem e colocar em posição vertical para a secagem. Diante da suspeita de o produto ser defeituoso, não deve ser utilizado nem instalado. Comunicar imediatamente a Andreu Barberá S.L e deixar à sua disposição.

O aço galvanizado é muito resistente à corrosão, excelente para condições ambientais normais. O seu comportamento empeora nos recintos fechados sem ventilação, com temperaturas altas ou elevada humidade. Não devem utilizar argamassa de alvenaria que contenha gesso o seus derivados já que ataca de forma agressiva o aço acelerando a sua corrosão. Guardar num lugar protegido dos agentes atmosféricos.

Holguras/Clearances/Jeux périphériques/Folgas

ES Una vez instalada, al cerrar las hojas deben quedar las siguientes holguras:

- Lado bisagras 5mm
- Entre hoja y dintel 2mm
- Lado cerradura 5mm
- Entre hoja y suelo 7mm

ENG Once installed, when closing leaves, the following clearances should remain:

- Hinges side 5mm
- Between leaf and lintel 2mm
- Lado cerradura 5mm
- Entre hoja y suelo 7mm

FR Une fois la porte installée, les jeux périphériques doivent être les suivants:

- Côté paumelles 5mm
- Entre vantail et traverse haute 2mm
- Côté serrure 5mm
- Entre vantail et sol 7mm

PT Uma vez instalada, após fechar as folhas, devem obter as seguintes folgas:

- Lado dobradiças 5mm
- Entre folha e lintel 2mm
- Lado fechadura 5mm
- Entre folha e chão 7mm



andreu
The Steel Door Company



Andreu Barberá S.L.
Pol. Ind. Fuente del Jarro
C/ Ciudad de Sevilla, 20
46988 - Paterna (Valencia)
Tel.: (+34) 96 134 31 00
Fax: (+34) 96 134 08 59
andreu@andreu.es
www.andreu.es